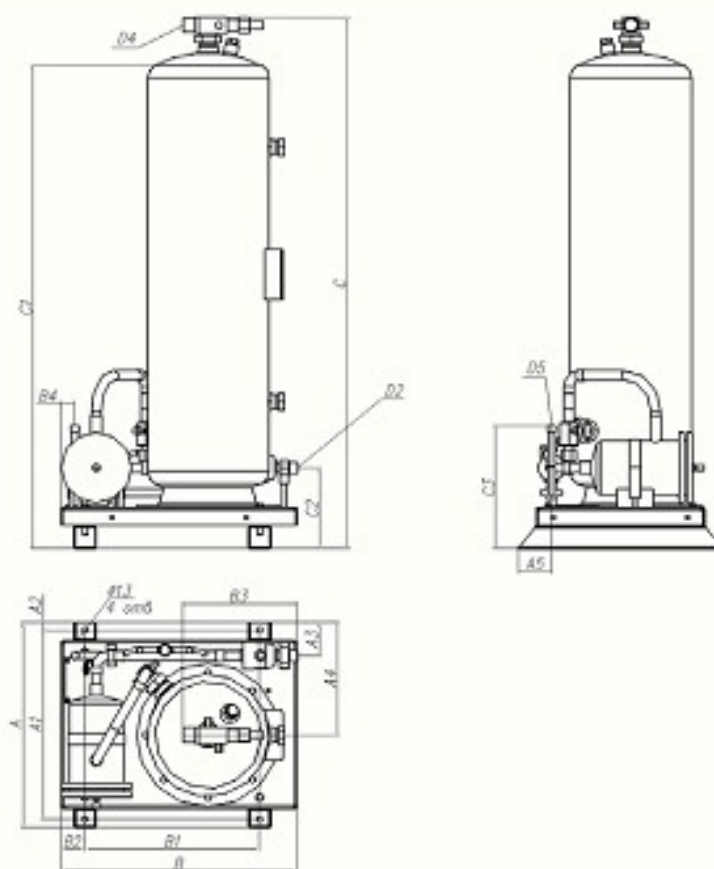

Модель ресиверного блока: **RV-50**
**Технические характеристики**

Параметр	Ед.изм	Значение
Объём	дм <sup>3</sup>	<b>50</b>
Количество ресиверов	шт.	<b>1</b>
Тип фильтра	-	разборный
Количество фильтров	шт.	<b>1</b>
Количество картриджей	шт.	<b>1</b>

**Габаритно-присоединительные размеры, мм**

A	460	B2	55
A1	420	B3	255
A2	20	B4	30
A3	75	B5	-
A4	270	B6	-
A5	75	C0	1186
A6	-	C1	1169
B0	530	C2	181
B1	390	C3	275

**Присоединительные диаметры**

Линия жидкого хладагента D2	7/8"
Линия слива хладагента в ресивер D4	1 1/8"
Линия отвода жидкого хладагента D5	5/8"

**Масса, кг**

Масса	61
-------	----